

# PROFILSERIE „CAVUM“ für LVT und Designbeläge - inkl. Befestigungsmaterial

**CAVUM**



Die zwei kleinsten ihrer Sorte!



**CAVUM flex** relies on an exclusive two-part screw system, which currently is the smallest screw system in the world, in order to keep these coverings movable.

For instance, this unique profile is variable in height and it also allows tilting. User-friendly and tensile screws facilitate a continuously variable laying.

Extraordinary is also the remarkably slim design with a particularly room-saving, innovative basic profile being complemented by a slim counterpart formed by sophisticated tilting upper components.

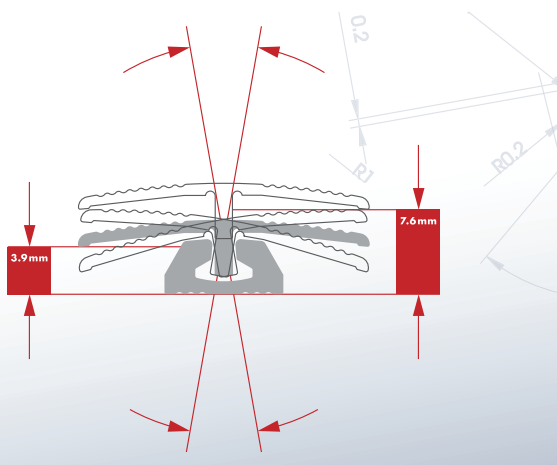

## Das schmalste Schraubsystem der Welt!

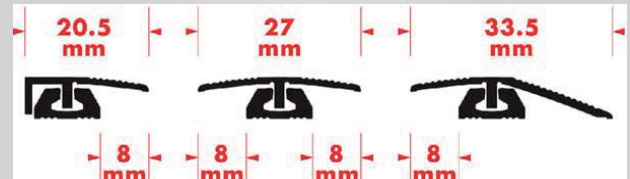

Schraubsysteme erfreuen sich hoher Beliebtheit und haben einen sehr hohen Marktanteil. Gerade bei schwimmend verlegten Belägen wie z.B. Parkett und Laminat bieten die Profile verschiedene

- zum Verlegen schwimmender LVT Beläge
- derzeit das kleinste Schraubprofilssystem der Welt
- extrem schlankes Design
- höhenvariabel und schwenkbar

### Vorteile:

- Beläge können arbeiten
- große, stufenlose Höhenvariabilität
- große Überdeckung, daher einfache Verlegung
- einfache Demontierbarkeit des Oberprofils
- einfaches Austauschen des Belages

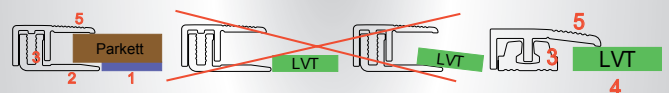

### Der andere Ansatz von CAVUM:

Im Gegensatz zu Laminat und Parkett wird LVT in der Regel ohne Unterlage (1) verlegt. Daher würde der Steg (2) am Basisprofil (3) bei LVT Belägen (4) stören. Da CAVUM ohne den Steg auskommt, kann der Belag in dem Bereich arbeiten und CAVUM kann mit schmalen Oberprofilen (5) 8mm Bewegungsfreiheit garantieren!

### Vorteile von CAVUM:

- 1 Für Beläge ab 3,9 mm
- 2 große, stufenlose Höhenvariabilität bis 7,6 mm
- 3 Grosse Schwenkbarkeit mit nur 2 Profilen (Andere Produkte im Markt brauchen 3)
- 4 sehr schmale Oberprofile
- 5 elegantes Design
- 6 8 mm Bewegung vom Belag möglich
- 7 Einfache Montage
- 8 Alles im Lieferumfang dabei